

Ausbauanleitung Chassis:

- Frontbespannung abnehmen.
- Schrauben (1) lösen und den Speaker aus dem Gehäuse nehmen.
- Durch vorsichtiges Drehen an den Steckern die Kabel für die Hallspirale abnehmen, dabei die Markierungen beachten. (!!!)
- Speakerkabel abziehen.
- Die beiden rückseitigen Schrauben für die Chassisbefestigung (2) entfernen.
- Die vier Trafobefestigungsschrauben (3), falls vorhanden, mit Hilfe eines 3mm starken Inbusschlüssels entfernen.
- Die vier Schrauben oben (4) mittels eines großen Kreuzdrehers herausnehmen.
- Chassis nach vorn herausziehen.

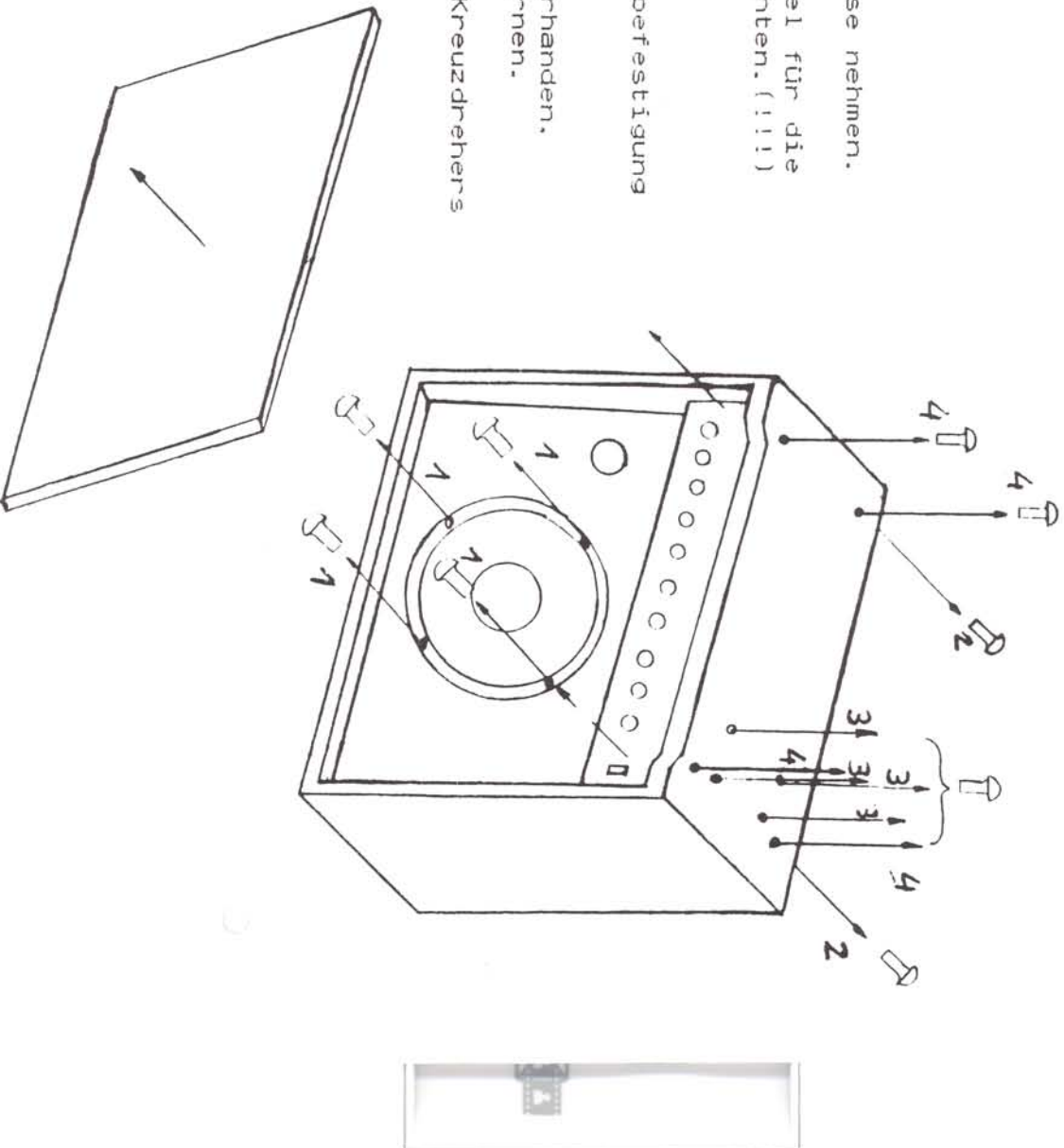

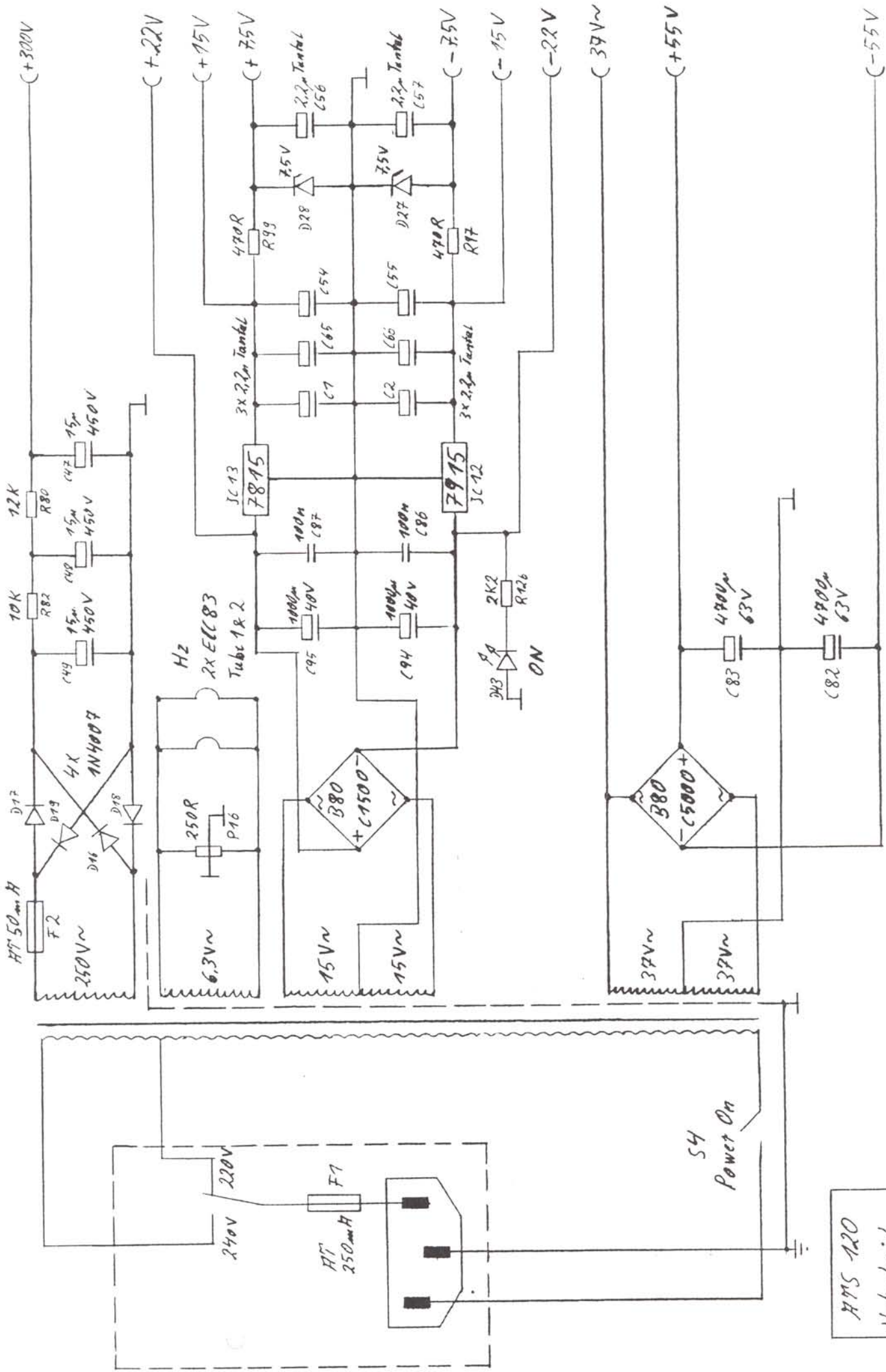

AMS 120  
Netzteil  
03.04.97

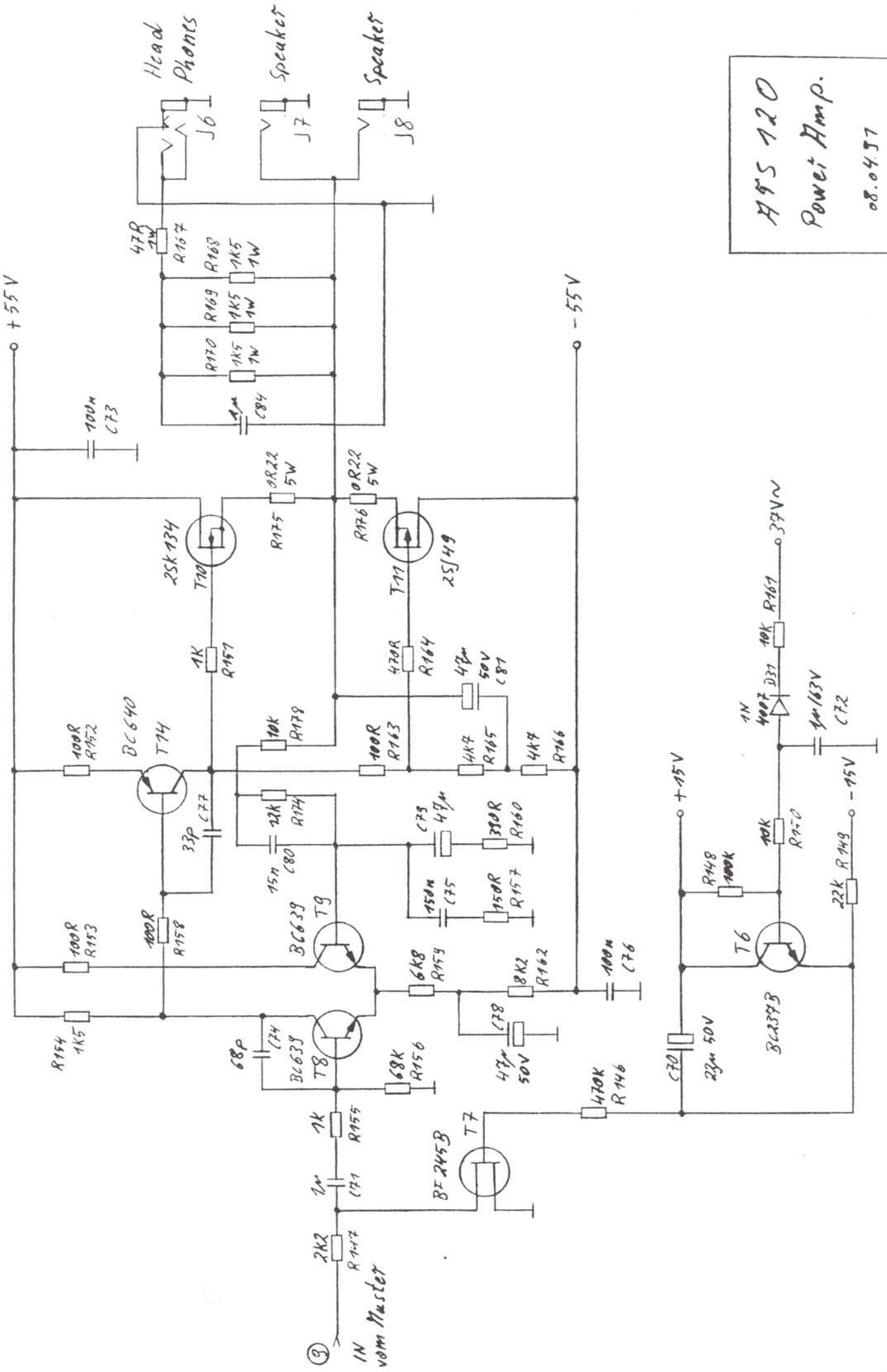

HPS 120  
 Power Amp.  
 08.04.97





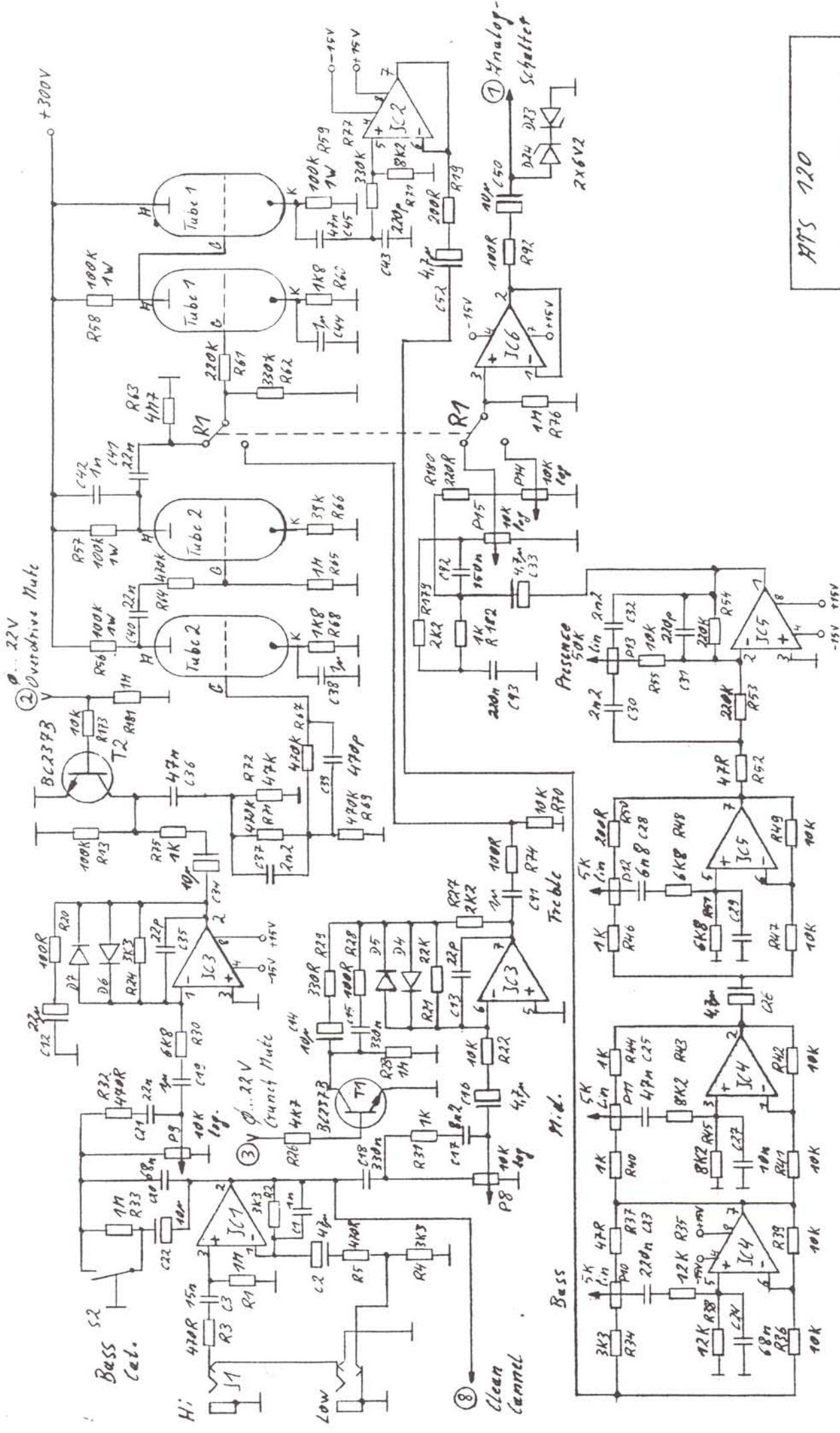

AFS 120  
 Crunch - Overdrive  
 Pre Amp  
 Crunch - Overdrive  
 ER  
 05.04.97

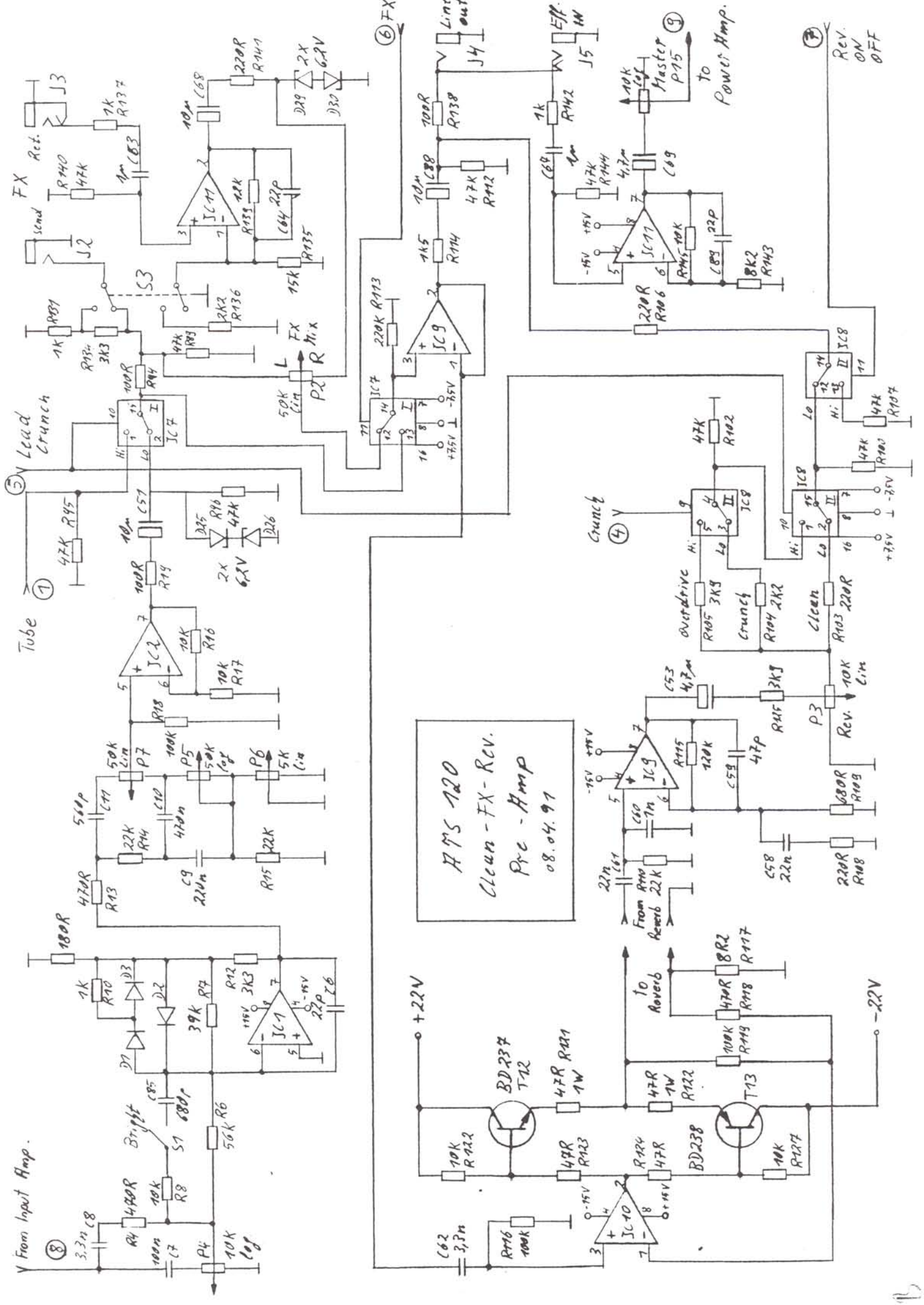



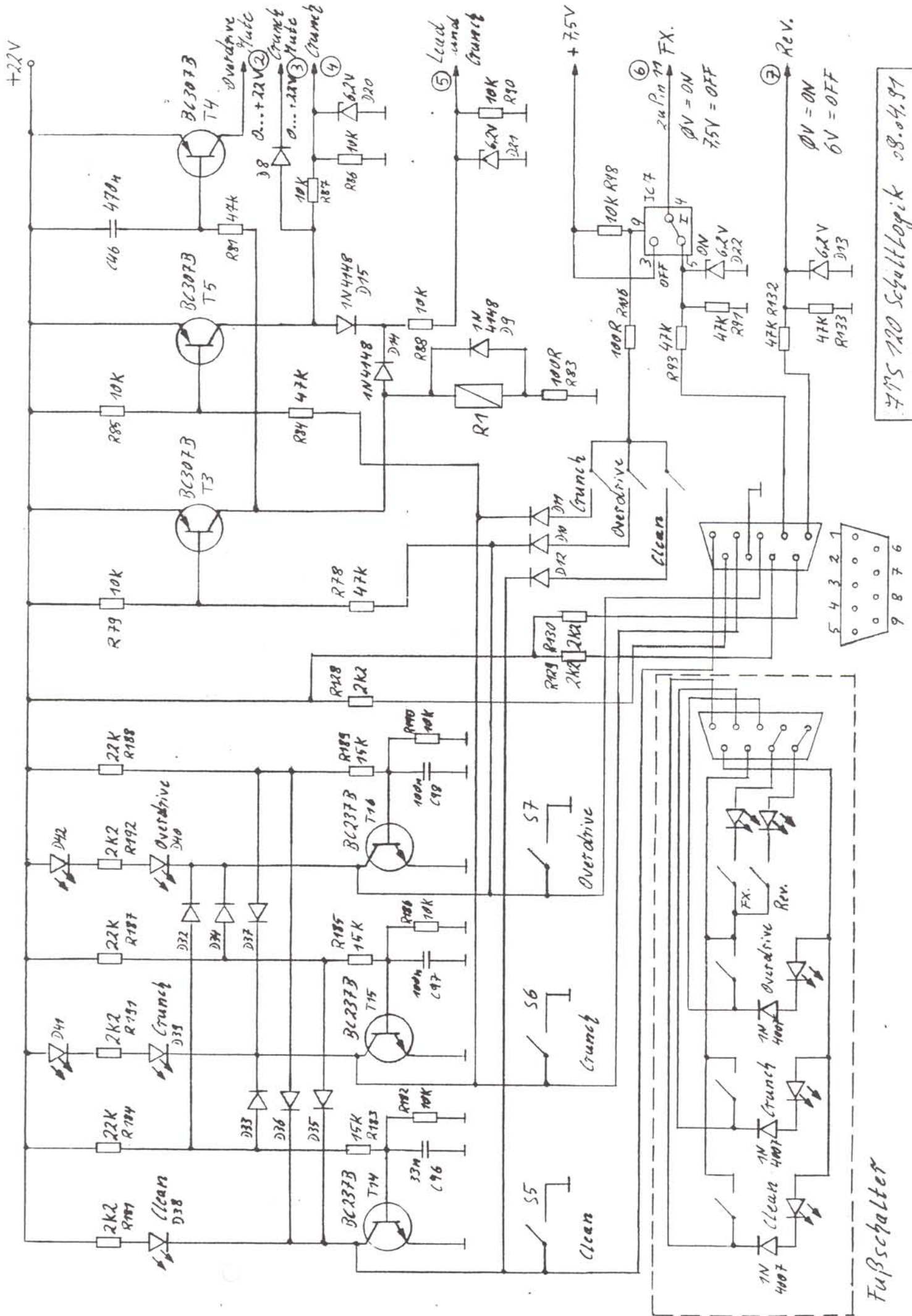

715 120 Schaltlogik 08.04.97

Fußschalter



## Potiaufistung ATS 120

<b>Position:</b>	<b>Wert</b>
Clean Volume	B10K log mono (OMEG groß)
Clean Bass	A4,7K lin mono (OMEG groß)
Clean Mid	A4,7K lin mono (OMEG groß)
Clean Treble	A4,7K lin mono (OMEG groß)
Crunch Gain	B10K log mono (OMEG groß)
Lead Gain	B10K log mono (OMEG groß)
Bass	A4,7K lin mono (OMEG groß)
Mid	A4,7K lin mono (OMEG groß)
Treble	A4,7K lin mono (OMEG groß)
Presence	A47K lin mono (OMEG groß)
Crunch Volume	B10K log mono (OMEG groß)
Lead Volume	B10K log mono (OMEG groß)
Reverb	A10K lin mono (OMEG groß)
FX-Mix	B47K log mono (OMEG groß)
Master	B10K log mono (OMEG groß)